

INSTALACE SAMONIVELAČNÍHO POKLOPU VIATOP NIVEAU *novostavba poklopu*

1. Zajistěte, aby koruna šachty byla čistá a zbavená všech nečistot, oleje a mastnot. Zkontrolujte, zda odpovídá vzdálenost mezi korunou šachty (bez vyrovnávacího prstence) a konečným povrchem vozovky variantě poklopu.

- varianta VIATOP NIVEAU 140: min. 16 cm / max. 18 cm

- varianta VIATOP NIVEAU 200: min. 22 cm / max. 28 cm

Pokud překročí maximální hodnotu, instalujte na korunu šachty buď vyrovnávací prstenec (velikost dle šachty) nebo bet. vyrovnávací prstenec poklopu (vnitř. pr. 67 cm) podbetonujte do potřebné výšky.

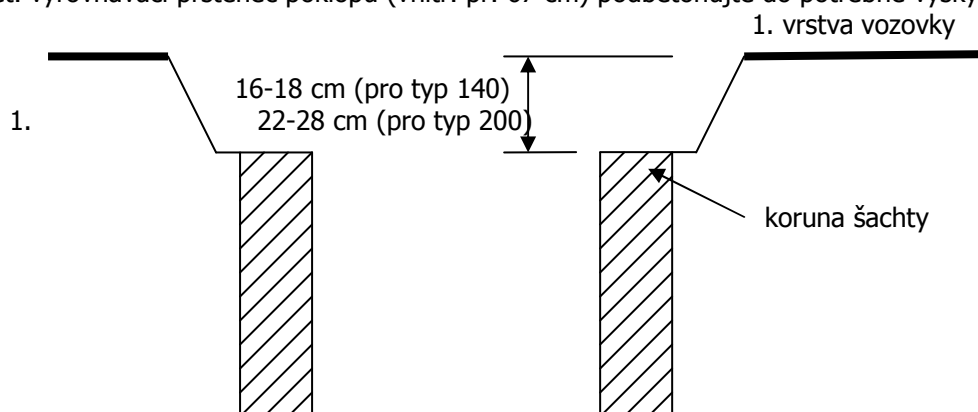

2. Před první asfaltovou vrstvou osadte betonový vyrovnávací prstenec (vnitř. pr. 67 cm – dodávka k poklopu) do roviny s vozovkou. Vzdálenost mezi vrchní hranou vyrovnávacího prstence a konečným povrchem vozovky musí být 11-13 cm (pro variantu 140) a 17-19 cm (pro variantu 200). Vyrovnávací prstenec má vnitřní průměr 67 cm (koruna šachty je obvykle 62 cm).

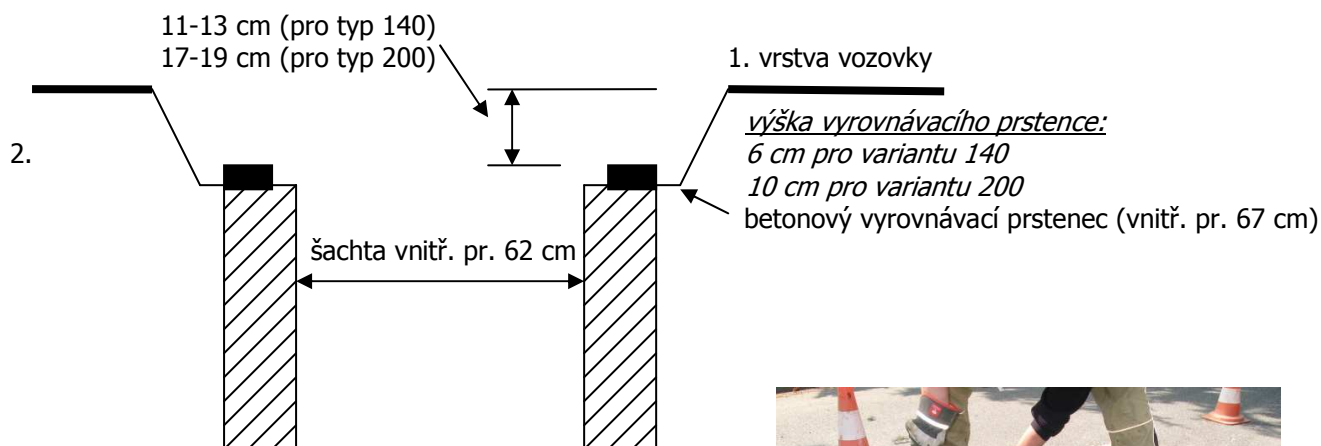

3. Beton. vyrovnávací prstenec instalujte na cementovou maltu nebo instalujte kruhové rozpínací popř. nafukovací bednění (případné mezery mezi bedněním a šachtou vyplňte pískem, aby beton nevytekl do šachty) a zalijte betonem vnější část vyrovnávacího prstence.



4. Nasad'te pomocné bednění pro instalaci poklopu VIATOP NIVEAU, které lze zapůjčit od dodavatele poklopu. Před nasazením doporučujeme namazat vnější stěnu olejem (popř. jiným mazivem) pro následné snadnější vytažení z asfaltu. Pomocné bednění musí sedět na koruně šachty, kdy podélná osa bednění musí být kolmá na niveletu vozovky.

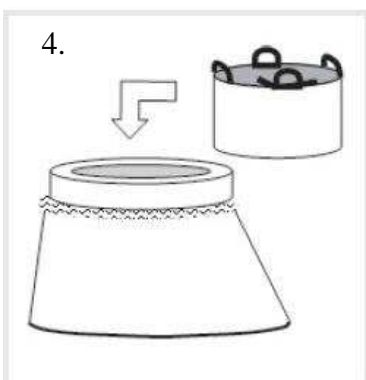

5. Vyplňte mezeru mezi 1. vrstvou vozovky a bedněním silniční asfaltovou směsí a řádně zhutněte po vrstvách maximálně po 10 cm.

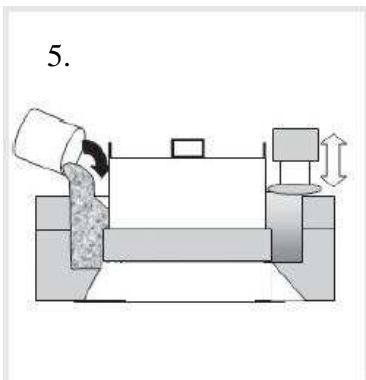

6. Ještě před ztuhnutím asfaltové směsi, točivým pohybem vzhůru vytáhněte pomocné bednění. V místě kloubu a otevírání poklopu mírně vyberte asfalt (dle velikosti výstupků na rámu) pro snadnější usazení rámu.

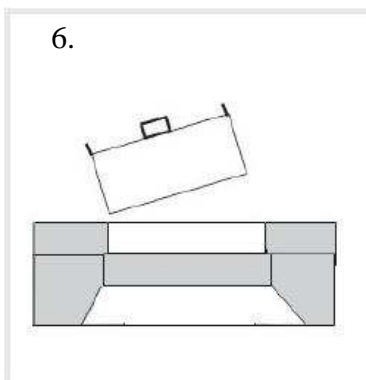

7. Osadte rám poklopu kloubem ve směru jízdy (aby kolo vozidla najíždělo nejdříve na kloub) do ještě stále měkké asfaltové směsi a do rámu nasadte víko poklopu. Poté poklop i s rámem zavibrujte lehkým hutnicím zařízením. Po zavibrování překryjte poklop ocelovou krycí deskou nebo vrstvou jemného písku a proveďte následující – konečnou vrstvu asfaltu běžným způsobem a to i přes poklop VIATOP NIVEAU krytý deskou. Před konečnou vrstvou asfaltu si poklop zaměřte.

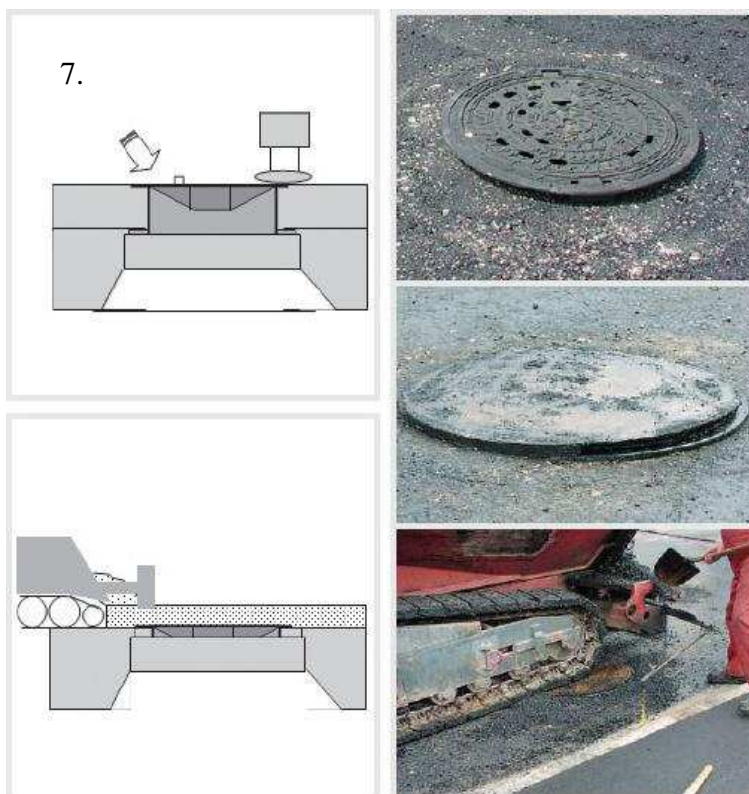

8. Odstraňte čerstvě nanesenou vrstvu asfaltu z prostoru nad poklopem, odstraňte zákrytovou desku a očistěte poklop vč. rámu. Pomocí běžných zařízení nadzdvihněte poklop a prostor pod límcem rámu doplňte horkou živичnou směsí.

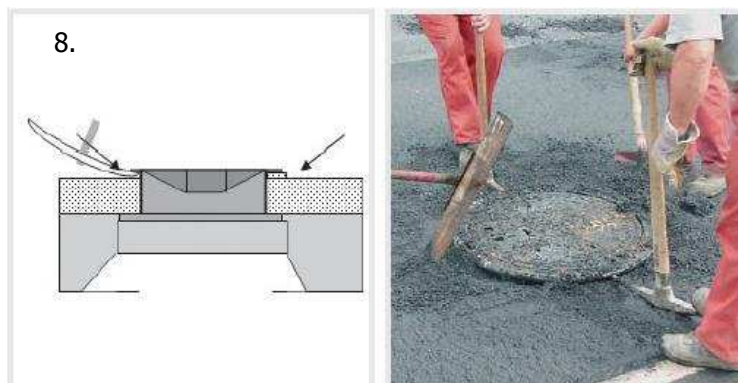

9. Dokončete instalaci poklopu zaválcováním poklopu do vozovky. Ověřte správnou nivelitu poklopu a očistěte povrch rámu a poklopu včetně manipulačních otvorů (především kloub poklopu).

